

Estrattori d'aria serie cubico

Gli estrattori d'aria della Serie CUBICO; sono disponibili in 2 diverse versioni costruttive; CUBICO-SP con semplice pannellatura zincata ed isolamento interno fonoassorbente da 10 mm, CUBICO-DP con doppia pannellatura sandwich in lamiera zincata con isolamento in lastra di poliuretano espanso spessore 23 mm. Le unità di ventilazione CUBICO; possono essere realizzate in 5 diverse grandezze, e coprono un vasto campo di portate aria da 800 a 4.500 m³/h, questo ne consente l'utilizzo in impianti civili ed industriali ovunque è richiesta la ventilazione dell'ambiente. Questo tipo di unità trova un ampio utilizzo anche per l'estrazione dell'aria nei locali pubblici; cucine, mense, pub, birrerie, discoteche ecc, la pressione statica disponibile dei ventilatori installati permette l'uso di tratti di canalizzazione anche estese e dei relativi terminali. La costruzione è robusta, in grado di sopportare anche a regimi di funzionamento gravosi, la temperatura massima dell'aria aspirata è di 40°C; il motore è direttamente accoppiato al ventilatore, la girante in alluminio è equilibrata staticamente e dinamicamente per un funzionamento silenzioso e senza vibrazioni.

Nome	Cubico
Grandezze	5
Versioni costruttive	2
Girante	Centrifuga
Aspirazione	Doppia
Accoppiamento motore	Diretto
Polarità motore	6



Caratteristiche tecniche estrattore

Rif. Estrattore	Portata Aria (m ³ /h)	Pressione Stat. disponibile (Pa)	Modello Ventilatore	Assorbimento Motore (W)	N° Velocità Motore	N° Poli motore
CUBICO-08	800	80	7-7	147	3	6
CUBICO-15	1.500	130	9-9	245	3	6
CUBICO-25	2.500	130	10-8	245	3	6
CUBICO-35	3.500	150	10-10	500	3	6
CUBICO-45	4.500	250	12-12	736	1	6

Caratteristiche costruttive

Telaio: Struttura portante costituita da profilati di alluminio estruso.

Pannellatura: Pannellatura in acciaio zincato da 10/10, rivestita internamente con materassino ad alto potere fonoassorbente.

Flangia: Flangia esterna per il collegamento alle canalizzazioni in acciaio zincato con cornice da 30 mm

Portine: Portina del tipo completamente asportabile per facilitare gli accessi fissata alla struttura tramite appositi pomelli a vite, completa di microswitch per l'arresto del motore all'apertura.

ventilatori: Ventilatore centrifugo a doppia aspirazione, del tipo direttamente accoppiato.

motori: Motori monofase a 50 Hz, a 6 poli, a basso regime di rotazione.

accessori: Sono disponibili vari accessori, come il tettuccio di protezione per le installazioni esterne, i piedini di appoggio quando l'unità viene installata a pavimento, la serranda di regolazione in acciaio zincato, ed il regolatore di velocità.

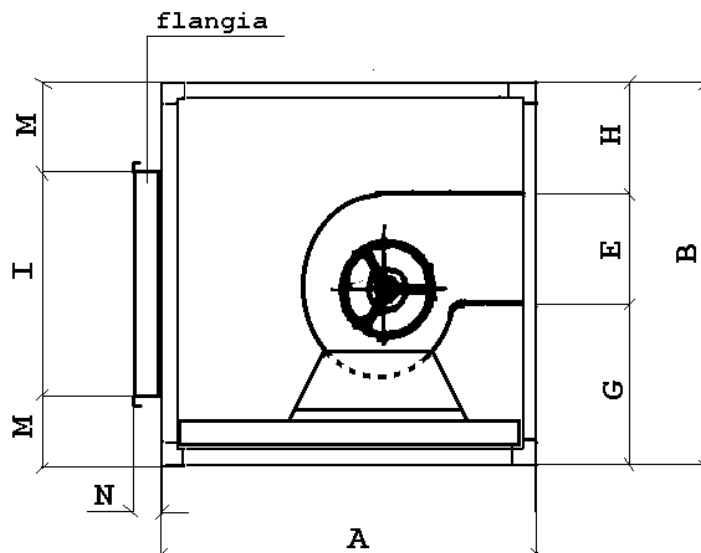
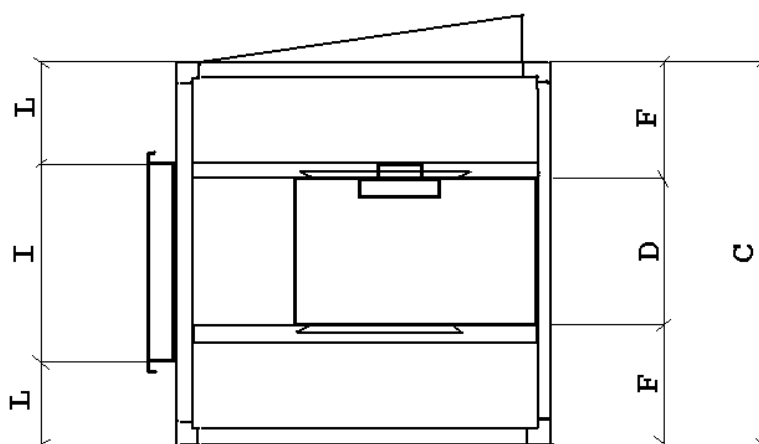
Caratteristiche dimensionali:**ISPEZIONE MOTORE**

Dimensioni estrattore in mm

Dimensioni Estrattore (mm)	Modello Estrattore				
	Cubico-08	Cubico-15	Cubico-25	Cubico-35	Cubico-45
A	550	600	650	680	750
B	550	600	650	680	750
C	550	600	650	680	750
D	230	300	265	330	400
E	210	260	290	290	340
F	160	150	192,5	175	175
G	240	250	270	270	310
H	100	90	90	120	100
I	250	300	400	450	500
L	150	150	125	115	125
M	140	145	120	95	115
N	40	40	40	40	40
Peso (Kg)	28	32	35	39	46