



Il servomotore MGF24/230-20 a tre punti è applicabile sulle valvole V2/V3GF DN 65-150 ed ha le seguenti caratteristiche:

- collegamento allo stelo della valvola per mezzo di un adattatore
- accoppiamento semiautomatico dello stelo della valvola all'albero del servomotore
- servomotore protetto dall'inversione di polarità
- corsa adattabile automaticamente alla valvola
- estensione dell'alberino nell'alloggiamento del servomotore per l'inserimento di uno strumento standard (chiave esagonale di 5 mm) per comando manuale
- corsa della valvola indicata meccanicamente sul supporto di attacco; registrazione automatica della corsa massima
- LED di stato a due colori sotto la copertura dell'alloggiamento

dati tecnici

	MGF24-20	MGF230-20
Alimentazione	24V AC $\pm 20\%$	230 V AC $\pm 15\%$
Assorbimento	5 VA	5.5 VA
Corsa nominale	50 mm	50 mm
Caratteristica	3 punti	3 punti
Forza	2000N	2000N
Operazione manuale	chiave esagonale	chiave esagonale
Temporizzazione	risettaggio automatico	risettaggio automatico
Protezione	150s	150s
Temperatura operativa	IP54	IP54
Temperatura immagazzinaggio	0 / 50 °C	0 / 50 °C
Peso	- 40 / 80°C	- 40 / 80°C
Standard conformità	2,9 kg	2,9 kg
	89/336/EEC,93/68/EEC, EN60730-1	89/336/EEC,93/68/EEC, EN60730-1

identificativo prodotto

Prodotto	Descrizione	Codice
MGF24-20	Servomotori a tre punti, 24 V AC ($\pm 20\%$)	0705-09-01
MGF230-20	Servomotori a tre punti, 230 V AC ($\pm 15\%$)	0705-09-02

dimensioni

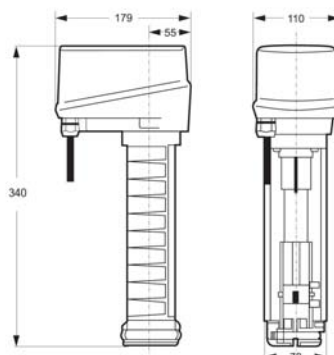

collegamenti

MGF24-20

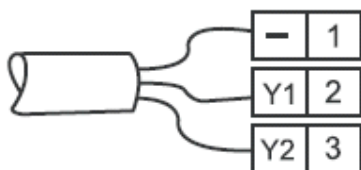

Neutro

Segnale di controllo, albero motore esteso 24 V AC

Segnali di controllo, albero motore contratto 24 V AC

MGF230-20

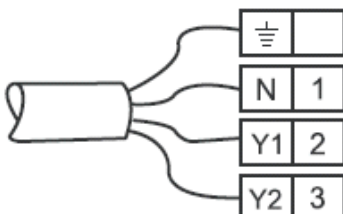

Messa a terra

Neutro (230 V AC)

Segnale di controllo, albero motore esteso 230 V AC

Segnali di controllo, albero motore contratto 230 V AC

installazione

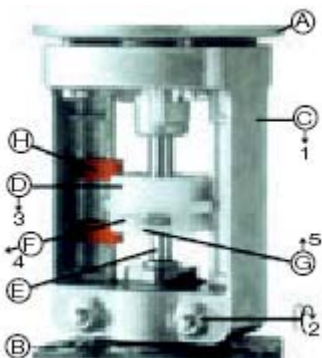

Inserire il fermo (G) nel giunto di bloccaggio (5) per assicurare una tenuta sicura.

Le guide di indicazione (H) si portano automaticamente nelle posizioni di fine corsa dopo un ciclo di azionamento. Per lo smontaggio, effettuare come prima operazione il disaccoppiamento tra giunto di bloccaggio e stelo della valvola. Allentare le viti del morsetto sul collo della valvola e separare il motore dalla stessa.

Il collo della valvola (B) deve essere pulito prima che l'attuatore (A) vi venga installato.

Verificare che i sostegni (C) siano premuti verso il basso (1) fino ad un fermo contatto con il collo della valvola, quindi fissarli allo stesso stringendo i due dadi (2) con una chiave del 10.

Tramite l'azionamento manuale portare il dispositivo d'indicazione di posizione (D) verso la posizione (3) dello stelo della valvola (E). Il giunto di bloccaggio (F) si accoppia automaticamente allo stelo della valvola.

Verificare il corretto accoppiamento e la fuoriuscita del giunto di bloccaggio (4).

avvertenze



Le operazioni di installazione e manutenzione devono essere eseguite da personale qualificato in assenza di alimentazione dell'apparecchio e dei carichi esterni. Il produttore non risponderà di eventuali danni causati da inadeguata installazione e/o dalla manomissione o rimozione dei dispositivi di sicurezza.

manutenzione

Montare il prodotto in ambiente asciutto.