



La sonda STC100/101 è studiata per il montaggio direttamente sulla tubazione. Per assicurare una conduzione termica ottimale alla piastra di contatto e quindi al termistore dell' STC100 / 101, la sonda deve essere montata su un tratto di tubazione non isolata. Il contenitore della sonda STC100 è provvisto di un pressacavo Pg11. Il contenitore della sonda STC101 presenta un foro di Ø 20 mm per il passaggio del cavo.

dati tecnici

Segnale di misura	NTC, 1,8 kohm a 25°C	Dati meccanici	
Temperatura operativa/ambiente	-40 / +130°C	morsetteria di collegamento	poliammide
Costante di tempo	c.a. 66 s.	peso	115 g
Precisione	±0,3 a 25°C	Standard	
Protezione	IP65	ECM	EN 500081-1, EN 50082-1
STC100	pressacavo Ø 15		
STC101	foro Ø 20		

identificativo prodotto

Prodotto	Descrizione	Codice
STC100	Sonda temperatura acqua a contatto con pressacavo Ø 15 mm	0501-01-01
STC101	Sonda temperatura acqua a contatto con foro Ø 20 mm	0501-01-02

dimensioni

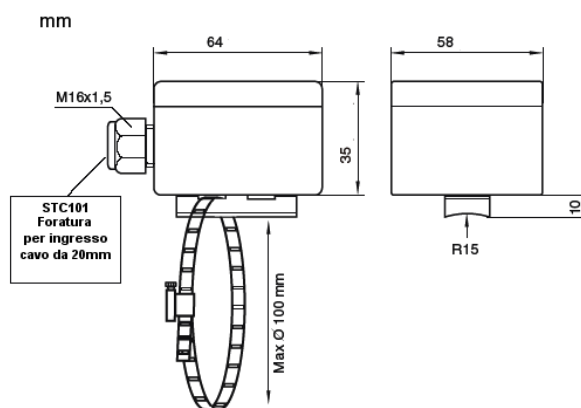

collegamenti



installazione

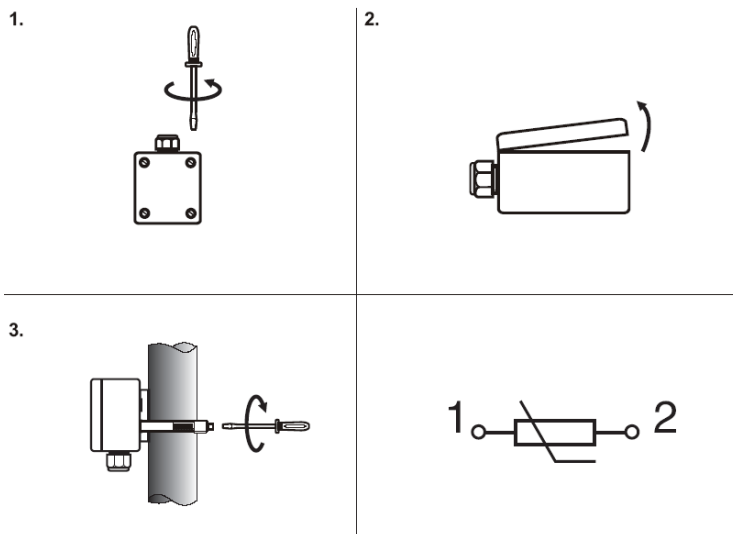

avvertenze



Le operazioni di installazione e manutenzione devono essere eseguite da personale qualificato, in assenza di alimentazione dell'apparecchio e dei carichi esterni. Il produttore non risponderà di eventuali danni causati da inadeguata installazione e/o dalla manomissione o rimozione dei dispositivi di sicurezza.

manutenzione

Montare il prodotto protetto dalla polvere.